

ESTORES PLISSADOS

COMO INSTALAR

ADVERTÊNCIAS

Introdução

Pedimos que leia atentamente o conteúdo deste documento e o guarde.

Este manual é uma parte essencial do estore e visa fornecer todas as informações necessárias para a sua instalação, uso e manutenção.

As instruções, desenhos e documentos contidos neste manual são de natureza técnica.

Utilização

Para abrir ou fechar o estore, basta puxar o fio do cordão para o centro e deixar correr até obter a regulação de luz pretendida e de seguida mover para o exterior.

Segurança

Os estores são projetados para proteger da luz e não para garantir a segurança ou para impedir que pessoas ou objetos entrem. Os estores não impedem que uma criança caia pela janela.

Não remova as etiquetas do produto nem a marca CE.

A empresa reserva-se ao direito de fazer alterações parciais ou totais ao produto sem aviso prévio e recusando qualquer responsabilidade sobre dados incorretos.

A empresa não responderá a intervenções realizadas por terceiros que sem aviso prévio procedam a adulteração e/ou alterações do produto.

Manutenção

Os estores plissados são de fácil limpeza e manutenção. Podem ser limpos com uma escova macia, ou aspirados por meio de escova. As especificações do tecido estão disponíveis nas imagens das cores.

Aconselhamos a recolher o estore totalmente em cima, periodicamente, afim de manter os vincos do plissado mais definidos.

Reparação: No caso de se danificar alguma peça, a EASETEP, disponibiliza serviços de pós-venda e sempre que possível poderá substituir a peça danificada.

MATERIAL NECESSÁRIO



COMPONENTES

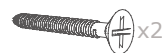
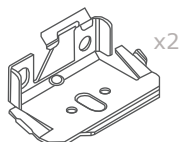
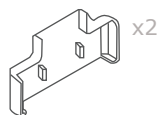
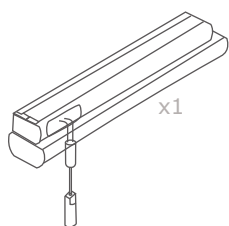

Teto / Dentro do Vão

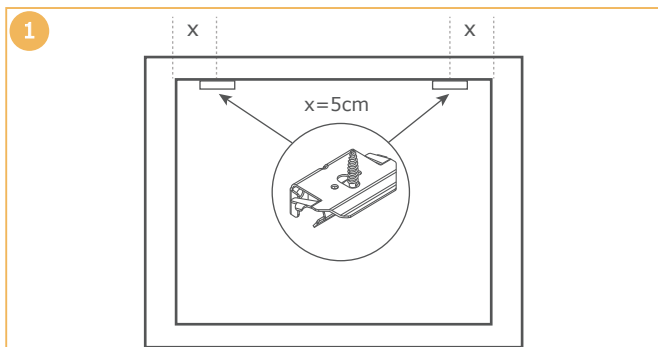

Coloque os perfis de encaixe a meio dos 5cm para dentro do vão.



Aparafuse os clips ao teto / vão.

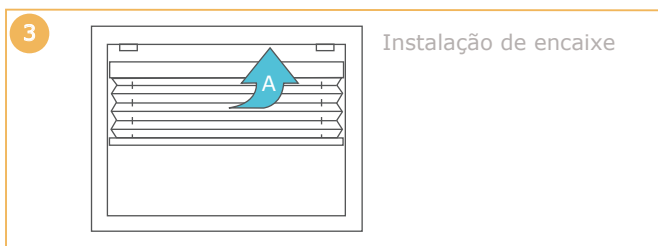

Instalação de encaixe



Instalação do produto com clips.

Instalação Fora do Vão / Parede

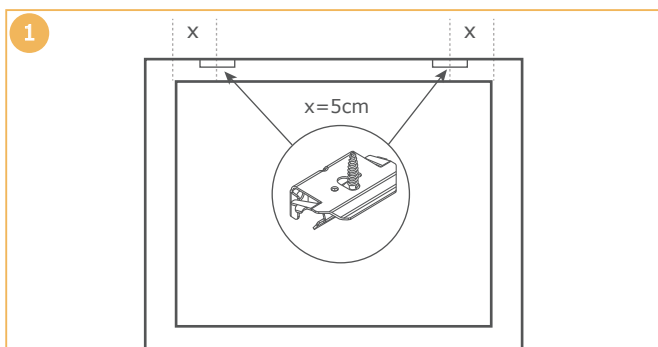

Coloque os perfis de encaixe a meio dos 5cm para fora do vão.



Aparafuse os clips na parede. A continuação da instalação é igual como dentro do vão.

Acionamento

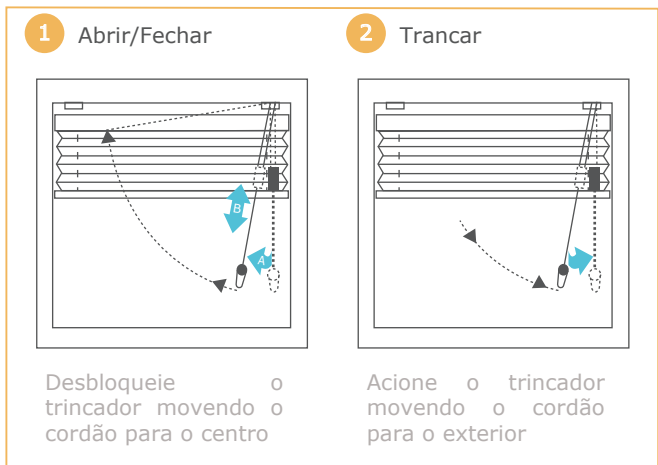

Desbloqueie o trincador movendo o cordão para o centro

Acione o trincador movendo o cordão para o exterior

Desmontagem

